

TW-Linux評価版インストール

Twise Labo Inc.

2005.10.31

TW-Linux評価版インストール

- PCまたはボードにインストールする場合
 - twcd.isoファイルをダウンロードします。(http://www.twise.co.jp)
 - CF, DOM, HDDは、消去してもよいものを使用する。最低16MBあればOK
 - twcd.isoファイルからCD-R(RW)を作成する。
 - ISOイメージファイルから書き込み可能なソフトが必要
 - 作成したCDから起動する。以後は共通の手順
 - 6047, 70など128MBのRAMを搭載したものは、CDドライブを接続して直接インストールできます。
 - 6015の場合は、RAMが足りませんので、PCなどでDOM、CF等へ書き込んでください。
 - HDD, DOM, CFは、IDEのプライマリー マスターに接続してください。
- バーチャルPC, VMWareの場合
 - 空のHDD、仮想PCを作成する。CDドライブを起動ドライブとする。
 - インストール時は、メモリを128MB程度にしてください。インストール後は、8MB以上のメモリで動作します。
 - VMWareの場合は、IDEのHDDを作成する。
 - Twcd.isoをCD-ROMドライブに接続して起動する。以後は、共通の手順
- 共通(CD-Rから起動後)
 - CDから起動するとLinuxが起動し、プロンプトが表示される。
 - ここで"instwl"というコマンドを実行する。
 - HDDのパーティションを作成する画面が表示されるので、もとのパーティションを全部削除し、16MB以上のBOOT可能パーティションを1つ作成する。
 - パーティション作成ツールを"Q"コマンドで終了すると、インストールが完了する。
 - umount /cdrom コマンドを実行後にCDを取り出し、再起動する。

DOM, CF、CDドライブの接続方法

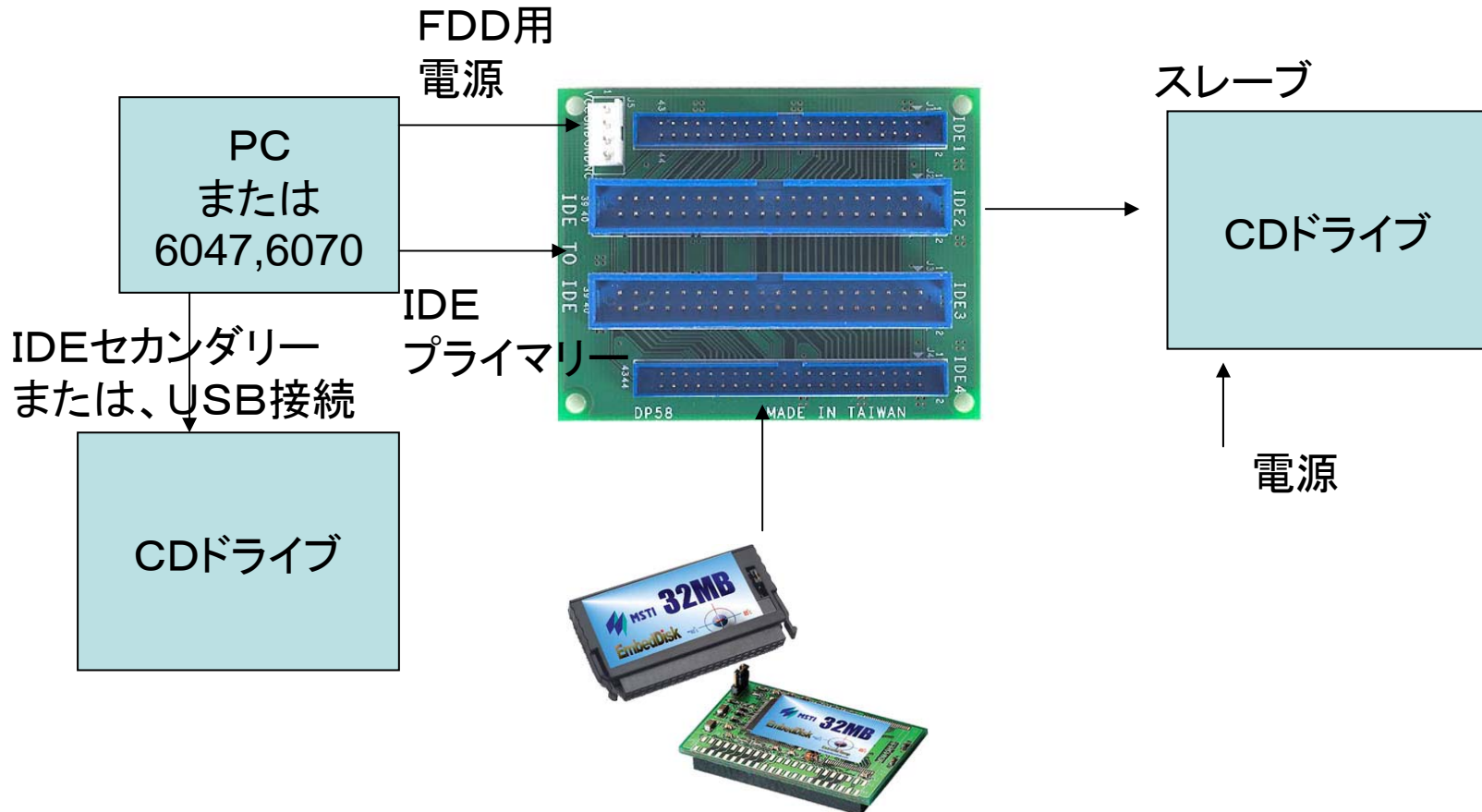

※USB接続の場合は、USB接続のCDからブート可能なPC
を使用してください。

CDから起動した画面

```
UFS: Mounted root (ext2 filesystem).
INITRD phase
  Mounting proc
  Find CD
Unable to identify CD-ROM format.
Mount CD :/dev/hda [FAIL]
Mount CD :/dev/hdb [FAIL]
Mount CD :/dev/hdc [DONE]
Extract rootfs.gz
Mount rootfs to set CDROM device
create /dev/cdrom symlink

INITRD finished
UFS: Mounted root (ext2 filesystem) readonly.
Trying to move old root to /initrd ... okay
Freeing unused kernel memory: 380k freed
System init
Find the extras on the CD and mount it
mount: /dev/cdrom is write-protected, mounting read-only

BusyBox v1.01 (2005.08.31-03:12+0000) Built-in shell (ash)
Enter 'help' for a list of built-in commands.

~ # instwl_
```

install
を実行

パーティション作成画面

```
          cfdisk 2.11n

          Disk Drive: /dev/hda
          Size: 107374080 bytes
    Heads: 16  Sectors per Track: 63  Cylinders: 208

Name      Flags      Part Type  FS Type      [Label]      Size (MB)
-----
hda1     Boot          Primary   Linux         32.00
          Pri/Log   Free Space 75.36

[Bootable] [ Delete ] [ Help ] [Maximize] [ Print ]
[ Quit ]  [ Type ]  [ Units ] [ Write ]

Toggle bootable flag of the current partition_
```

1. 全てのパーティションをDeleteで消します。
2. 1つのパーティションをNewで作成します。サイズを16MB以上、その他をデフォルト
3. BootableでBootフラグをONにします。
4. Writeコマンドで、パーティションを書き込みます。問い合わせにyesと答える。
5. Quitコマンドで終了します。

↑ ↓ のカーソルキーでパーティションが選択できます。

← → のキーで、コマンドが選択できます。

Free Spaceのサイズは、元のHDDのサイズで変わります。

初期設定

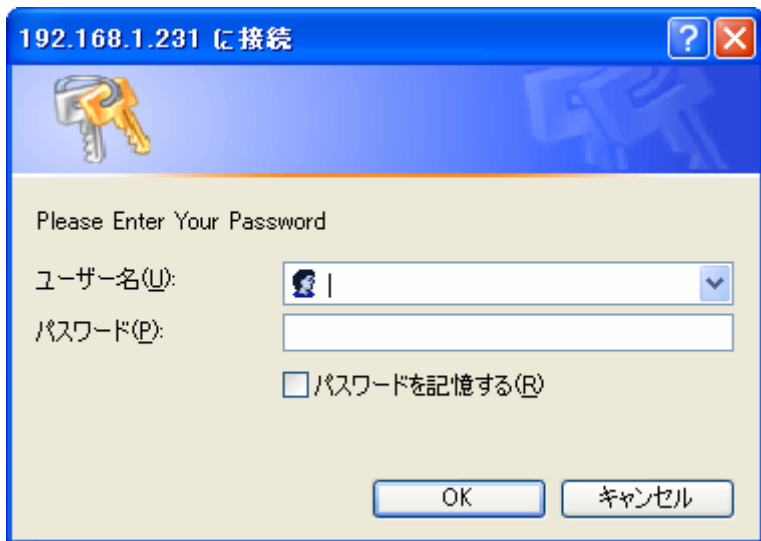

192.168.1.231 に接続

Please Enter Your Password

ユーザー名(U):

パスワード(P):

パスワードを記憶する(R)

OK キャンセル

1. 再起動すると、インストールしたPCは、192.168.1.231で動作します。
2. IEから接続すると左のようなログイン画面がでます。
3. admin:passwordでログインできます。
4. ログインすると設定画面がでますので、IPアドレスなどを初期設定します。
5. 初期設定後に、再起動します。
6. TELNET,FTPでも、root:passwordで接続できます。
7. TELNETやコンソールで接続した場合は、twsetupコマンドを実行するとメニューで設定できます。

IEは、FLASHプレーヤが使用可能なもの、弊社のHPのFLASHモードが見られるものにしてください。